



## Инструкция по установке защиты двигателя под стандартный бампер



### Описание

Защита предотвращает повреждение элементов кузова при наезде на невысокие препятствия.

### Комплект поставки

- |                                      |       |
|--------------------------------------|-------|
| 1. Защита .....                      | 1 шт. |
| 2. Скоба верхняя правая .....        | 1 шт. |
| 3. Скоба верхняя левая.....          | 1 шт. |
| 4. Скоба нижняя правая.....          | 1 шт. |
| 5. Скоба нижняя левая.....           | 1 шт. |
| 6. Болт М8х30 (к бамперу).....       | 4 шт. |
| 7. Болт М12х40 (1,25) (к балке)..... | 2 шт. |
| 8. Гайка М8 с нейл. (к бамперу)..... | 4 шт. |
| 9. Шайба 8 (к бамперу).....          | 4 шт. |
| 10.Болт М10х20 (1,25).....           | 4 шт. |
| 11.Гайка М10 (1,25) с нейл.....      | 2 шт. |
| 12.Шайба 10.....                     | 4 шт. |
| 13.Инструкция.....                   | 1 шт. |

### Гарантия

Гарантийный срок эксплуатации – 12 месяцев со дня продажи изделия.

Общество с ограниченной ответственностью «Ф-Дизайн плюс»  
445141, РФ, Самарская область, г.Тольятти, ул. Северная 12  
web: [www.f-design.ru](http://www.f-design.ru), e-mail: [mail@f-design.ru](mailto:mail@f-design.ru)  
тел.8 (8482) 698045, факс 8 (8482) 698046



## Подготовка к установке

Установку защиты производят на автоподъемниках или в смотровых ямах с хорошим освещением. Загрязненный автомобиль необходимо помыть снизу для исключения попадания грязи в места крепления защиты.

## Порядок установки

1. Снять штатную защиту двигателя.
2. Открутить болты M12 крепления растяжек.
3. Установить скобы и закрепить болтами M10 и M12

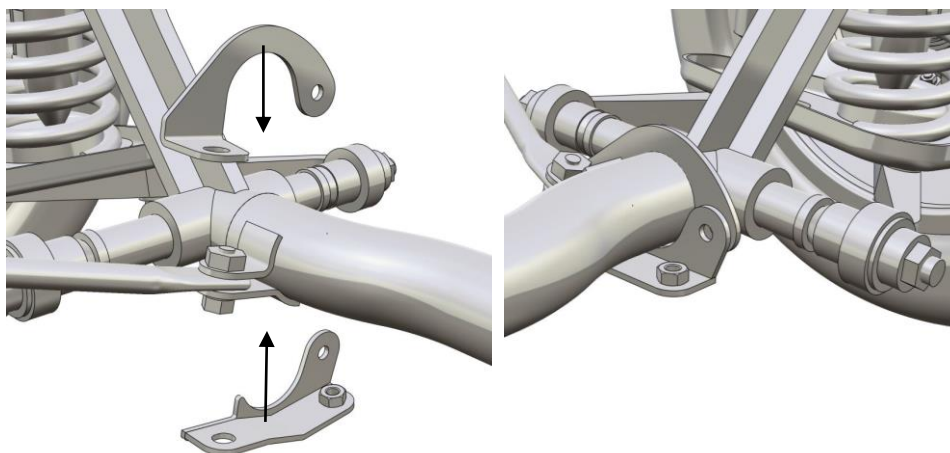

4. Прикрепить защиту к скобам болтом M10x20

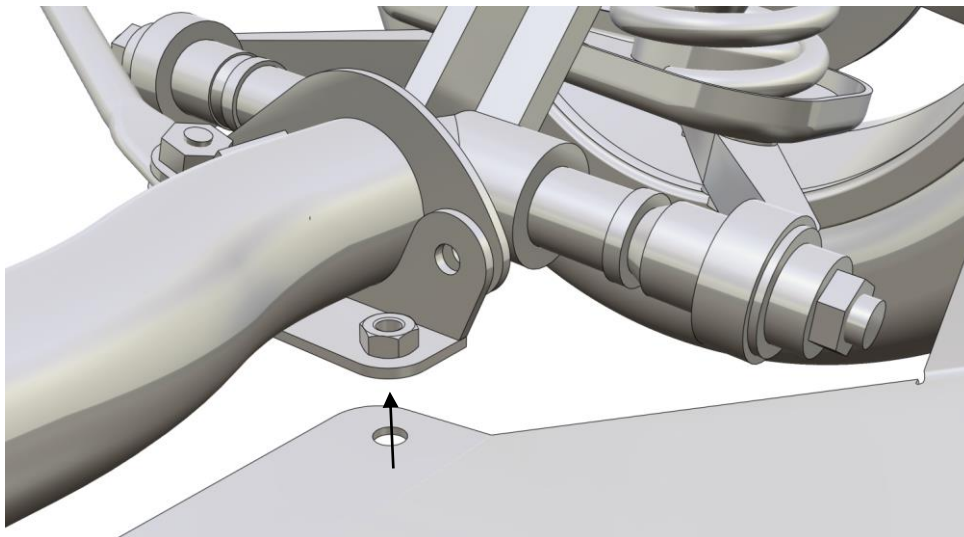

5. Просверлить отверстия диаметром 10 мм в бампере для крепления передней части защиты.
6. Прикрепить болтами M8x30